



## The Cube

DE Montage- und Bedienungsanweisung  
GB Installation and operation instructions

---

## Inhaltsverzeichnis - *Content*

### Inhaltsverzeichnis

Hinweise	1
Erstinbetriebnahme	3
Das Fundament	5
Anstrich and Abdichtung	7
Aufbaumaße	8
Installation	10
Montage eines Holzofens	12

### *Content*

Attention	2
First time use	4
The basement	6
Painting and sealing	7
Assembly dimensions	9
Installation	11
Installation of wooden stove	13

Personen mit Herz- Kreislaufbeschwerden, Bluthochdruck oder Zuckerkrankheit, dürfen die Sauna nur nach Rücksprache mit einem Arzt benutzen.

Benutzen Sie das Produkt nie unter Einfluss von Medikamenten, Drogen, Alkohol oder nach intensiv betriebenen Sport. Kinder und Jugendliche dürfen die Sauna nur unter Aufsicht einer erwachsenen Begleitperson benutzen.

Um Verbrennungen zu vermeiden, empfehlen wir eine Benutzungs-Temperatur zwischen 70-90 Grad Celsius. Temperaturen über 95 Grad Celsius sind wegen akuter Verbrennungsgefahr zu vermeiden. Bei Kontakt mit der Steinwand besteht bei hohen Temperaturen Verbrennungsgefahr. Achten Sie darauf, dass Sie die Steine nicht direkt berühren.

Vorsicht beim Betreten und Verlassen der Sauna. Es besteht Rutschgefahr. Die Nutzungsdauer sollte 20 Minuten nicht überschreiten.

Prüfen Sie vor dem Einbau ob Typ, Maß und Farbe Ihrer Bestellung übereinstimmen. Bitte überprüfen Sie die Produkte bei der Anlieferung auf Transportschäden, damit auch verdeckte Mängel ausgeschlossen werden können. Für durch unsachgemäßen Transport und unsachgemäße Lagerung entstandene Schäden wird keine Haftung übernommen.

Installieren Sie die Sauna in einem gut belüfteten Raum. Lüften Sie die Sauna regelmäßig, wenn Sie das Gerät über einen längeren Zeitraum nicht nutzen.

Beachten Sie bei der Installation, dass Sie zur anliegenden Wand 5 bis 10 cm Platz lassen sollten. Die Einbausituation sollte so erfolgen, dass das Produkt freistehend und für Wartungsarbeiten zugänglich ist.

Die Scheiben sind lose im Rahmen befestigt. Bitte beachten Sie diesen Umstand, wenn Sie die Sauna aufbauen.

Die Installation der Elektroanschlüsse darf nur von qualifiziertem und autorisiertem Fachpersonal des Elektrohandwerks durchgeführt werden.

Unsere Produkte müssen nach erfolgter Montage versiegelt werden, um eine Dichtigkeit zu gewährleisten. Benutzen Sie unsere Produkte erst 24 Stunden nach der Versiegelung. Vor der Reinigung/Wartung ist die Stromversorgung des Produkts abzuschalten.

Verwenden Sie zur Reinigung nur ein weiches Tuch und handelsübliche Haushaltsreiniger. Benutzen Sie keine Reiniger, die Aceton, Ammoniak oder Formaldehyd enthalten. Materialbeschädigung kann die Folge sein.

Wartungen und Reparaturen dürfen nur von qualifiziertem und vom Händler autorisiertem Fachpersonal durchgeführt werden. Für Schäden durch unsachgemäße Behandlung und/oder Reparaturen übernehmen wir keine Haftung und die Gewährleistungsansprüche erlöschen.

Bei defekten Bauteilen und/oder Leitungen den Betrieb sofort einstellen und den Händler oder qualifizierten Techniker zur Fehlerbeseitigung verständigen.

Die Gewährleistung bezieht sich selbstverständlich nur auf das Produkt und nicht auf die Einbausituation. Bedienungsfehler, Montagefehler oder Schäden die durch den Aufbau entstehen, sind von der Gewährleistung ausgeschlossen.

Verschleißteile werden durch unseren Support aus Kulanz kostenfrei ersetzt, es besteht jedoch kein Recht auf einen kostenfreien Austausch durch unseren Kundendienst Vorort.

Konstruktionsbedingt sind unsere Dichtungen und Spaltmaße als ein Spritzschutz ausgelegt. Somit können bei zu harter Wasserstrahlung geringe Mengen Wasser austreten.

Unsere Produkte werden vor der Auslieferung im Werk aufgebaut und auf ihre Funktionen getestet. Aus diesem Grund kann sich noch minimal Restwasser im System befinden. Eventuelle sichtbare Rückstände sind auf diese zurückzuführen.

Temperaturabgaben unserer Produkte gehen von einem Fühler aus und können somit an anderen Stellen minimal abweichen.

Unsere Produkte dürfen nur für die vorgeschriebenen Zwecke verwendet werden. Andernfalls erlischt die Gewährleistung.

Jeglicher Gewährleistungsanspruch verfällt, wenn die in der Montage- und Bedienungsanleitung aufgeführten Punkte für die Sicherheitshinweise nicht eingehalten werden.

Wir behalten uns ausdrücklich Änderungen am Produkt, der Ausstattung, des Designs, der Konfiguration und der allgemeinen Details vor. Diese Anleitung ist dann sinngemäß zu verwenden.

## Attention

People suffering from cardiovascular problems, high blood pressure or diabetes are only allowed to use this product after consultation of a doctor.

Never use the product if you are intoxicated by drugs or alcohol, taken medicine or after intense physical exercise. Children and adolescents are only allowed to use the sauna under parental supervision.

To avoid burns keep temperature between 70 - 90 degrees celsius. Avoid temperatures above 95 degrees celsius to avoid acute danger of burns. Be careful not to touch the stone wall at high temperatures.

Be careful when entering or leaving the product: floor can be slippery! Duration of use shouldn't be longer than 20 minutes.

Before installation check for type, dimensions and color. Compare to what you ordered. Please check your product for transport damages and hidden defects.

Set up sauna in a well ventilated room. Ventilate regularly if you don't use the product for a longer time.

Before installation, make sure there is 5 to 10 cm space between the product and the surrounding wall. The setup should leave the product standing on it's own and in a place easy for maintenance.

The glass panels are connected loosely to the frame. Keep that in mind while setting up the sauna to avoid accidents.

Setting up of electric supplies only allowed by qualified and authorized personnel.

Due to the nature of the construction, gap sizes and sealings act as protection against splash water.

Intense use of water can lead to water leakage. After sealing wait for another 24 hours before you use the sauna again.

Switch off power supply before cleaning or maintenance.

Use soft fabric and commercial cleaner for cleaning. Don't use cleaner that contains acetone, ammonia or formaldehyde. Damages to the material can be a result of that.

Maintenance and repairs only allowed by qualified and authorized personell from the merchant.

Damage done by improper repairs result in cancellation of warranty. The manufacturer won't be held responsible for damages done by improper personell.

If you encounter defect in equipment or connections, stop use immediately. Contact merchant or qualified engineer for troubleshooting.

Operating errors, installation errors or other defects which are the result of the setup are not covered by the warranty.

Warranty only extends to your product, not the process of setting up. No warranty taken for improper transport or improper storage.

Wear parts will be replaced by our service, but there is no right for free installation service.

Due to the nature of the construction, gap sizes and sealings act as protection against splash water. Intense use of water can lead to water leakage.

In our manufacturing hall our products will be assembled and tested before shipping. This is the reason for minimal water residues in the system of your product. Visible residues are the result of that.

In our products, temperature is measured by a sensor, which leads to minimal differences across the room.

Our products should only be used according to their purposes. Otherwise warranty will be voided.

Any warranty will be voided, if security guidelines aren't followed.

The manufacturer reserves modifications to the product, to the model, to the equipment, to the design, to the configuration and to general details. This manual ought to be used correspondingly then.

## Erstinbetriebnahme

Beim ersten Erwärmen sondern sich von Saunaofen und Steinen Gerüche ab. Um diese zu entfernen, muss die Saunakabine gründlich gelüftet werden.

Bei einer für die Saunakabine angemessenen Ofenleistung ist eine isolierte Sauna innerhalb von einer Stunde auf die erforderliche Saunatemperatur aufgeheizt. Die Saunaofensteine erwärmen sich gewöhnlicherweise in derselben Zeit auf Aufgusstemperatur, wie die Saunakabine. Die passende Temperatur in der Saunakabine beträgt etwa 60 bis 90 °C.

Die Steine sollten vor dem Aufschichten von Steinstaub befreit werden. Die Steine sollten einen Durchmesser von 5–10 cm haben. Vermeiden Sie ein Verkeilen von Steinen zwischen den Heizelementen. Schichten Sie die Steine so aufeinander auf, dass sie nicht gegen die Heizelemente drücken. Platzieren Sie die Steine dicht nebeneinander.

## Warnung!

Bedecken Sie die Heizelemente vollständig mit Steinen. Ein unbedecktes Heizelement kann selbst außerhalb des Sicherheitsabstands eine Gefahr für brennbare Materialien darstellen. Vergewissern Sie sich, dass hinter den Steinen keine Heizelemente zu sehen sind. Aufgrund der großen Wärmeänderungen werden die Saunasteine spröde und brüchig.

Sorgen Sie dafür, dass die Heizwiderstände nicht sichtbar werden. Verlassen Sie die Sauna während des ersten Aufheizens. Die Steine sollten mindestens einmal jährlich neu aufgeschichtet werden, bei starkem Gebrauch öfter. Bei dieser Gelegenheit entfernen Sie bitte auch Staub und Gesteinssplinter aus dem unteren Teil des Saunaofens und ersetzen beschädigte Steine. Bei starkem Gebrauch sollten die kompletten Steine einmal jährlich gewechselt werden.

## Anleitung zum Saunieren

Damit das Saunen angenehm ist, muss für die Hygiene in der Saunakabine gesorgt werden. Wir empfehlen in der Sauna auf Saunatüchern zu sitzen, damit der Schweiß nicht auf die Bänke läuft. Nach Gebrauch sollten die Saunatücher gewaschen werden.

Für Gäste sollten Sie eigene Saunatücher bereithalten. In Verbindung mit der Reinigung der Sauna sollte der Fußboden der Saunakabine gesaugt / gefegt und mit einem feuchten Lappen gewischt werden.

Mindestens jedes halbe Jahr sollte die Sauna gründlich geputzt werden. Die Wände, Bänke und der Fußboden der Saunakabine sollten mit einer Bürste und mit Saunareinigungsmittel abgewaschen werden. Vom Saunaofen werden Staub und Schmutz mit einem feuchten Tuch abgewischt. Waschen Sie sich vor dem Saunen.

- Waschen Sie sich vor dem Saunen.
- Bleiben Sie in der Sauna, solange Sie es als angenehm empfinden.
- Vergessen Sie jeglichen Stress, und entspannen Sie sich.
- Zu guten Saunamethoden gehört, dass Sie Rücksicht auf die anderen badenden nehmen, indem Sie diese nicht mit lautem Benehmen stören.
- Verjagen Sie die anderen auch nicht mit zu vielen Aufgüssen.
- Lassen Sie Ihre erhitzte Haut zwischendurch abkühlen. Falls Sie gesund sind, und die Möglichkeit dazu besteht, gehen Sie auch schwimmen.
- Waschen Sie sich nach dem Saunen.
- Ruhen Sie sich aus, bis Sie sich ausgeglichen fühlen.
- Trinken Sie klares Wasser um Ihren Flüssigkeitshaushalt zu stabilisieren.

## First time use

### First use

While heating the first time, the oven and stones can become smelly. Good ventilation can reduce these smells.

When the power of the oven is appropriate, the isolated sauna should be warm after one hour. The stones in the sauna have the same temperature as the whole cabin after that time. A good temperature for that in the cabin is 60 to 90 degrees celsius.

Before assembly of the stone, clean dust from them. Stones should have a diameter of 5 to 10 cm. Avoid rocks getting stuck between heating elements. Place rocks one after another.

### Warning!

Cover heating elements with rocks completely. Heating elements which are not covered by rocks can be a danger to inflammable materials in the vicinity. Make sure that you cannot see the heating elements below the rocks. Due to heat shocks, stones can become brittle and fragile.

Leave the sauna after initial heating up. Rocks should be replaced once a year. In case of regular use, replace rocks more often. When doing this, please clean lower parts of the oven from dust and stone debris. Replace damaged rocks in that case.

### Sauna manual

To enjoy a pleasant sauna, the cabin has to be hygienic. We recommend sitting on towels to avoid sweat from dripping on the wooden benches. After use towels should be washed.

Keep separate towels for guests. When cleaning the sauna, consider vacuuming or sweep the floor. Use wet fabric for that.

Sauna should be cleaned completely every other half year. Walls, benches and floor of the sauna cabin should be cleaned by a brush and using sauna cleaners. Sauna oven. For cleaning and dusting off use moist cloth. Please shower yourself before using the sauna.

- Shower before sauna.
- Stay in the sauna for as long as you want. Leave if you don't want anymore.
- Forget all your stress and relax
- Good sauna manners require you to take care of others and avoid loud or otherwise disturbing behavior.
- Don't scare others away by using too many infusions.
- Let your skin cool off sometimes. If you're healthy and have the opportunity, go swim.
- Shower after sauna use.
- Relax until you feel good and balanced.
- Don't forget to drink water,

## Version 1: Das Plattenfundament

Wenn man nach einer kostengünstigen Lösung für ein Fundament für die Gartensauna sucht, sollte man das Plattenfundament genauer betrachten. Allerdings ist diese Variante nur für kleine und leichtere Saunamodelle geeignet und bietet keinen Frostschutz. Außerdem ist es weniger langlebig als andere Fundamentvarianten.

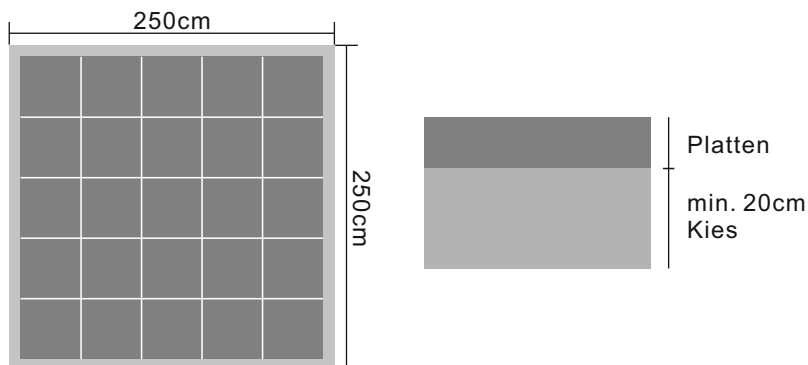

Zunächst wird die gesamte Fläche, auf der die Gartensauna positioniert werden soll, um 30 cm ausgegraben. Anschließend wird eine 20 cm dicke Schicht aus Kies und Schotter in die Vertiefung gefüllt, die gleichmäßig verteilt und anschließend mit einem Rüttler verdichtet wird. Die einzelnen Platten können nun auf dem möglichst glatten Kies platziert werden. Es ist wichtig, mit einem Gummihammer leicht darauf zu klopfen, um eine leichte Vertiefung zu schaffen. Anschließend wird mit einer Wasserwaage überprüft, ob alles eben ist. Wenn nicht, muss die Oberfläche nachgearbeitet werden.

## Version 2: Die Bodenplatte

Für diejenigen, die eine robuste und langlebige Lösung für das Fundament ihrer Gartensauna suchen, ist die Bodenplatte die beste Wahl. Diese besteht aus einer flächendeckenden Betonschicht, die einen hervorragenden Schutz vor Feuchtigkeit und Frost bietet. Die Bodenplatte ist somit ein perfekter Untergrund für eine Gartensauna und erfüllt ihren Zweck über viele Jahre hinweg zuverlässig.

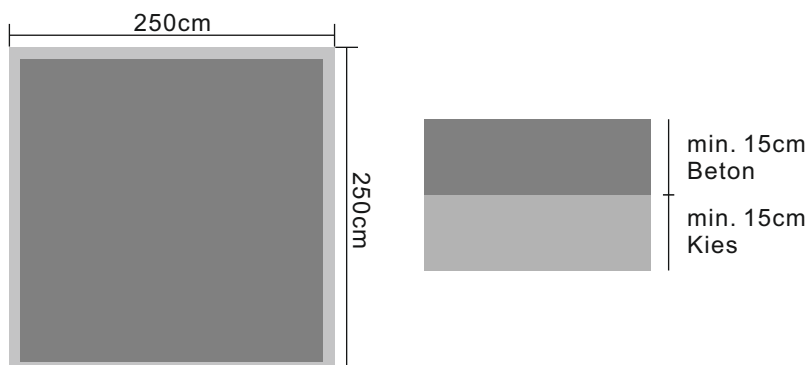

Zunächst wird die Erde auf der gesamten Fläche des Grundrisses etwa 30 cm tief ausgegraben. Anschließend wird wie bei vielen anderen Fundamentvarianten eine etwa 15 cm dicke Kies-Schicht in die Vertiefung gefüllt und mit einem Rüttler verdichtet. Danach wird eine PE-Folie auf den Kies gelegt und der Grundriss mit Holzlatten umschalt. Nun kann die Betonmischung in die Vertiefung gegossen werden, wobei es wichtig ist, Stahlmatten hinzuzufügen, um den Beton optimal zu stabilisieren und zu verdichten.

Es ist zu beachten, dass die Bodenplatte einige Stunden oder sogar Tage aushärten sollte, bevor sie betreten wird. Es wird außerdem empfohlen, diese Arbeit nur an frostfreien Tagen durchzuführen.

## The basement

### Version 1: The Plate Foundation

If you are looking for a cheap solution for your garden sauna foundation, you should definitely take a closer look at the slab foundation. However, this variant is only suitable for small, lighter sauna models. This sauna foundation also offers no frost protection and is not as durable as other variants.

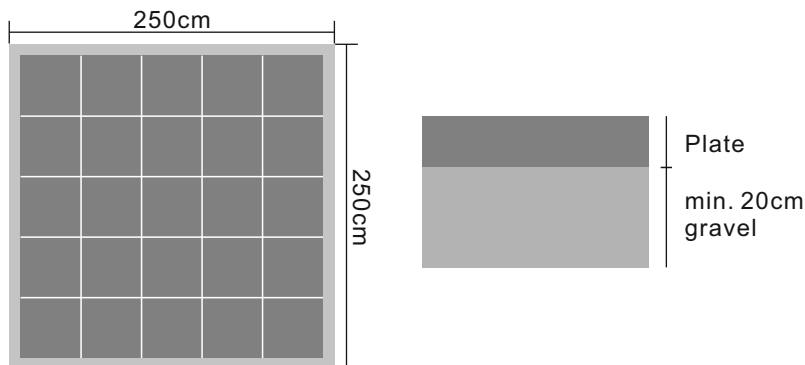

#### The installation of the sauna foundation

In the first step, you lift the entire surface on which your garden sauna is to stand by 30 cm. Then pour a layer of gravel and crushed stone about 20 cm thick into the groove. Spread them out evenly, then secure them with a shaker. You can now place the individual slabs on the gravel, which is smooth at best. It is very important that you now use the rubber mallet to make a slight deepening. Then use a spirit level to check that everything is level. If not, you still have to do some work.

### Version 2: The Floor plate

If you are looking for the most stable solution when it comes to garden sauna foundations, you should take a closer look at the base plate. This is a comprehensive layer of concrete that offers the best protection against moisture and frost. This makes it perfect as a base for a garden sauna. The base plate is very robust and durable and will serve its purpose for many years.

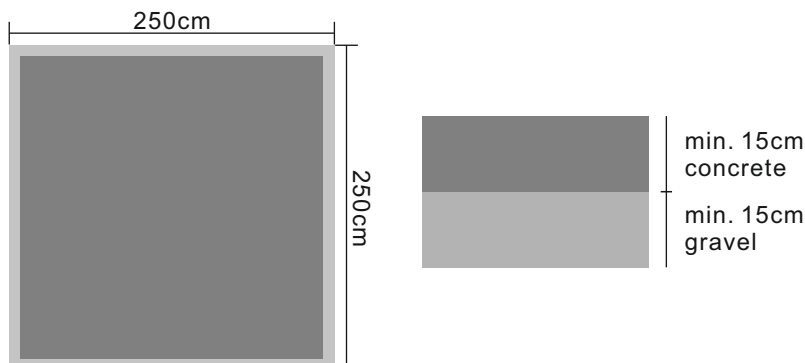

Over the entire area of the floor plan you lift out the earth about 30 cm deep. Then, as with many other variants, first pour a layer of gravel into the pit (approx. 15 cm). Then you fasten it again with a vibrator. In the next step, a PE film is placed on the gravel before you switch the floor plan - preferably with wooden slats. Now you can pour the concrete mixture into the excavation. It is very important that you also add steel mats in order to stabilize the concrete as best as possible and also to compact it.

Note that the base plate should first harden for a few hours or even days. Only then do you enter it. It is also recommended to only carry out this work on frost-free days.



## Der Anstrich

Um Ihre Außensauna richtig zu pflegen und vor Witterungseinflüssen zu schützen, empfiehlt es sich, regelmäßig auf die Außenseite eine Lasur aufzutragen. Eine Lasur ist eine transparente oder semi-transparente Holzbeschichtung, die das Holz vor UV-Strahlung, Feuchtigkeit und Schimmel schützt. Hier sind die Schritte, die Sie befolgen sollten, um Ihre Außensauna richtig zu lasieren:

1. Reinigen Sie das Holz gründlich mit einem milden Reinigungsmittel und einem Schwamm oder einer Bürste. Spülen Sie das Holz gut mit klarem Wasser ab und lassen Sie es vollständig trocknen.
2. Tragen Sie die Lasur mit einem Pinsel oder einer Sprühvorrichtung gleichmäßig auf das gereinigte und trockene Holz auf. Es wird empfohlen, eine umweltfreundliche Lasur ohne schädliche Inhaltsstoffe zu verwenden, um die Gesundheit und die Umwelt zu schützen.
3. Lassen Sie die Lasur vollständig trocknen, bevor Sie eine weitere Schicht auftragen. Je nach Lasur und Umgebungsbedingungen können Sie mehrere Schichten benötigen.
4. Achten Sie darauf, dass Sie die Lasur alle paar Jahre auffrischen, um das Holz weiterhin zu schützen.

Durch das Lasieren Ihrer Außensauna schützen Sie nicht nur das Holz, sondern verleihen ihm auch ein schönes Aussehen. Darüber hinaus kann eine regelmäßige Lasurpflege dazu beitragen, dass das Holz länger hält und weniger anfällig für Schäden durch Witterungseinflüsse wird.

Wählen Sie eine Lasur in der gewünschten Farbe und tragen Sie sie gemäß den Anweisungen des Herstellers auf, um ein ansprechendes Finish zu erzielen.

## Die Abdichtung

Nachdem die Lasur aufgetragen wurde, muss zwischen der EPDM Folie des Daches und der Holzblende der Vorder- und Rückwand eine Silikonfuge gezogen werden. Durch die Silikonfuge wird verhindert, dass Wasser unter die Holzblende gelangen kann und somit das Holz beschädigt wird. Achten Sie darauf, dass die Fuge gleichmäßig und vollständig entlang der Kante gezogen wird, um eine effektive Abdichtung zu gewährleisten.

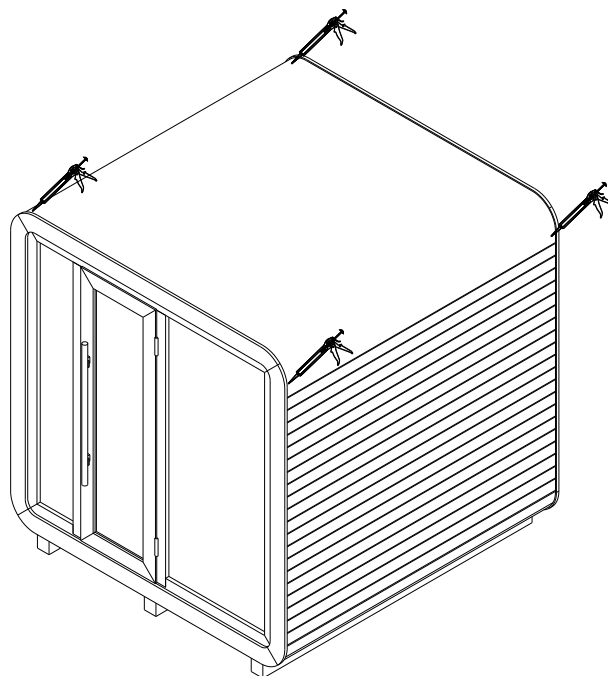

### Painting

In order to properly care for your outdoor sauna and to protect it from the weather, it is advisable to regularly apply a glaze to the outside. A glaze is a transparent or semi-transparent wood coating that protects the wood from UV radiation, moisture and mold. Here are the steps you should follow to properly glaze your outdoor sauna:

1. Thoroughly clean the wood with a mild detergent and a sponge or brush. Rinse the wood well with clear water and let it dry completely.
2. Apply the glaze evenly to the cleaned and dry wood with a brush or spray device. It is recommended to use an environmentally friendly glaze without any harmful ingredients to protect health and the environment.
3. Allow the glaze to dry completely before applying another coat. Depending on the glaze and environmental conditions, you may need several layers.
4. Be sure to touch up the stain every few years to continue protecting the wood.

By glazing your outdoor sauna, you not only protect the wood, but also give it a beautiful appearance. In addition, regular stain care can help the wood last longer and become less susceptible to damage from the elements.

Choose a glaze of the desired color and apply according to the manufacturer's directions for a pleasing finish.

### Sealing

After the glaze has been applied, a silicone joint must be drawn between the EPDM foil of the roof and the wooden panel of the front and rear walls. The silicone joint prevents water from getting under the wooden panel and damaging the wood. Make sure the grout is pulled evenly and completely along the edge to ensure an effective seal.

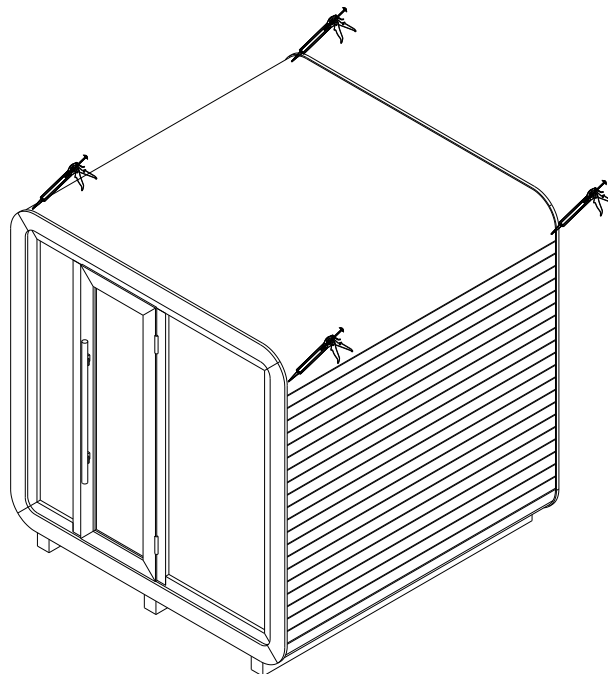

Cube X1

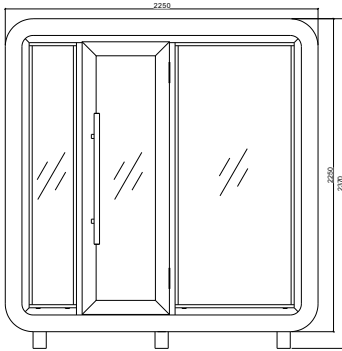
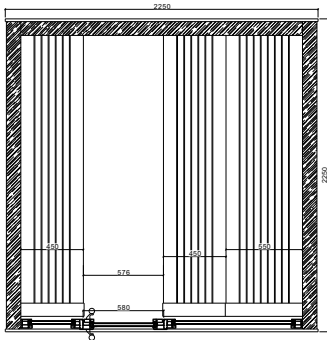

Cube X2

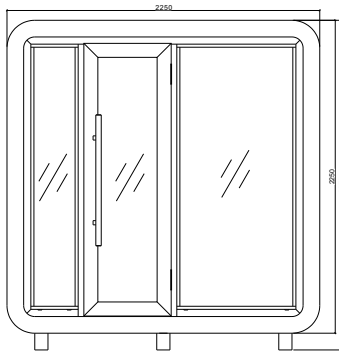
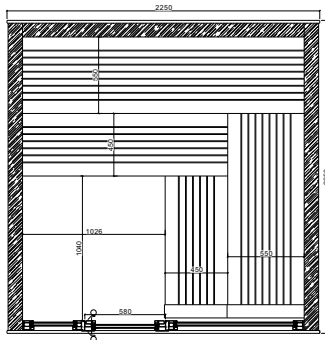

Cube X3

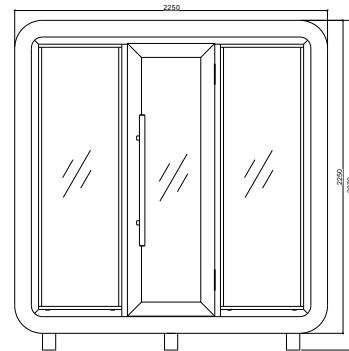
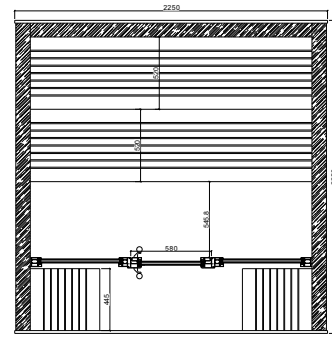

Cube X2 (with wooden stove)

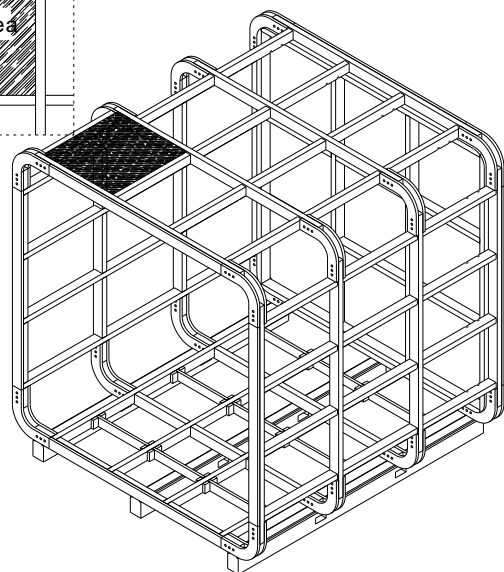
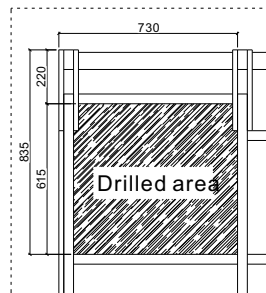
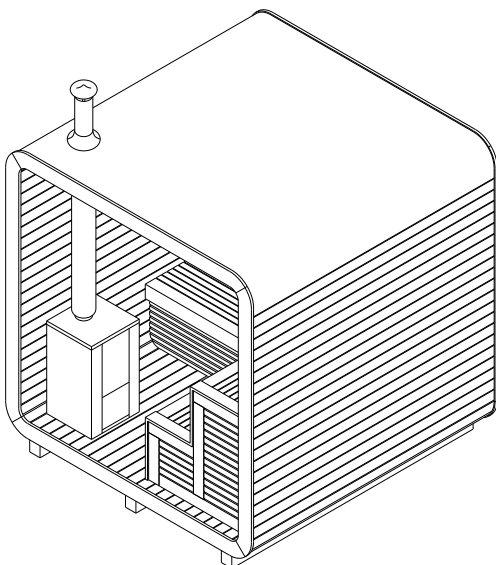

## Installation des Saunaofens

Für die Installation des Saunaofens sind in der Sauna Kabelkanäle vorhanden. Ein Kanal führt nach außen für den Stromanschluss und ein zweiter führt vom Ofen zum Temperatursensor in der Decke (falls der Ofen einen solchen benötigt). Bitte beachten Sie die Installationsanleitung des Saunaofens für genaue Anweisungen zur Installation.

Wenn Sie einen Saunaofen mit integrierter Steuerung nutzen, ist es erforderlich, die Beleuchtung mittels eines Tastschalters zu kontrollieren. Bitte beachten Sie, dass dieser Tastschalter nicht im Lieferumfang enthalten ist.

### Cube X1

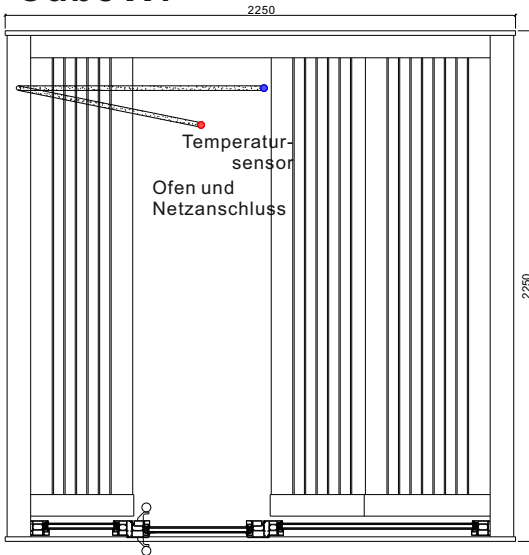

### Cube X2

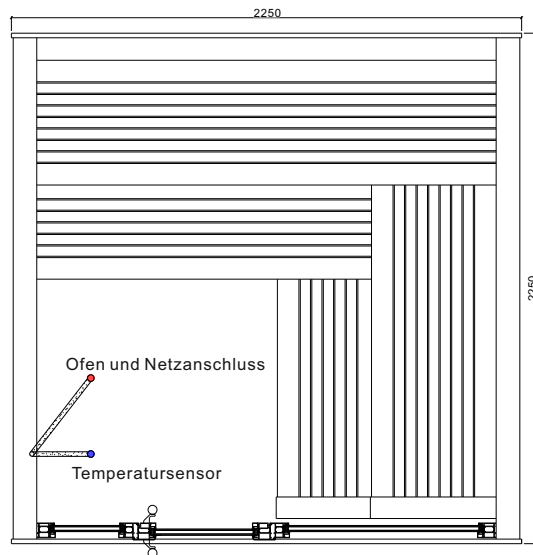

### Cube X3

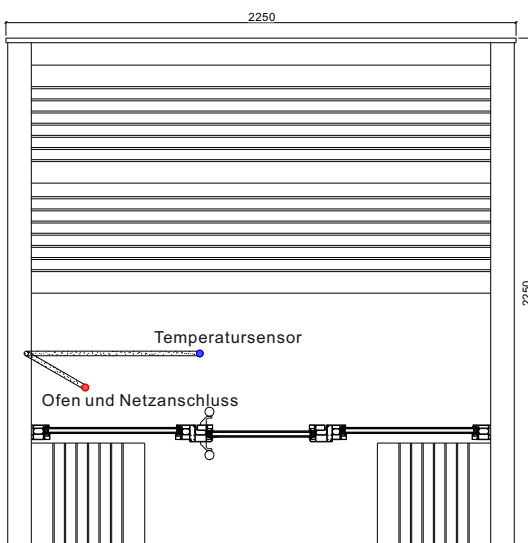

## Installation of the sauna heater

There are cable ducts in the sauna for the installation of the sauna heater. One duct leads out for the power connection and a second leads from the stove to the temperature sensor in the ceiling (if the stove requires one). Please refer to the sauna heater installation manual for detailed installation instructions.

If you use a sauna heater with an integrated control, it is necessary to control the lighting using a push button. Please note that this tactile switch is not included in the scope of delivery.

### Cube X1

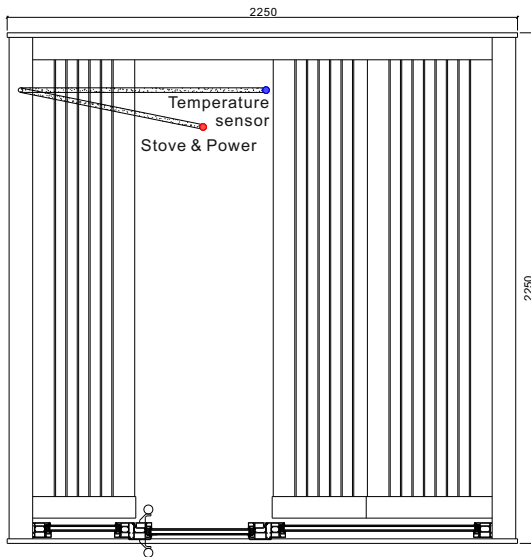

### Cube X2

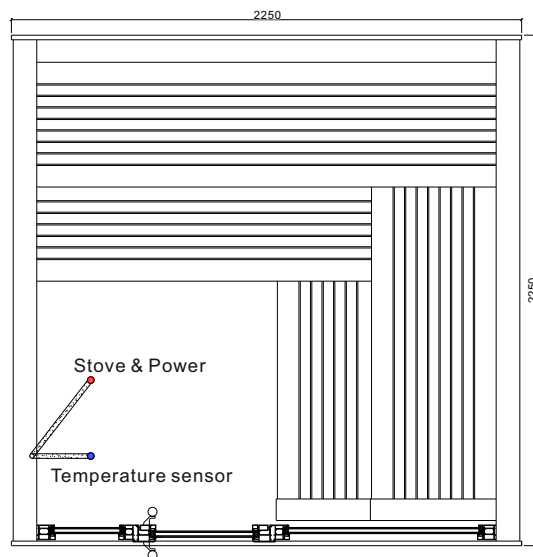

### Cube X3

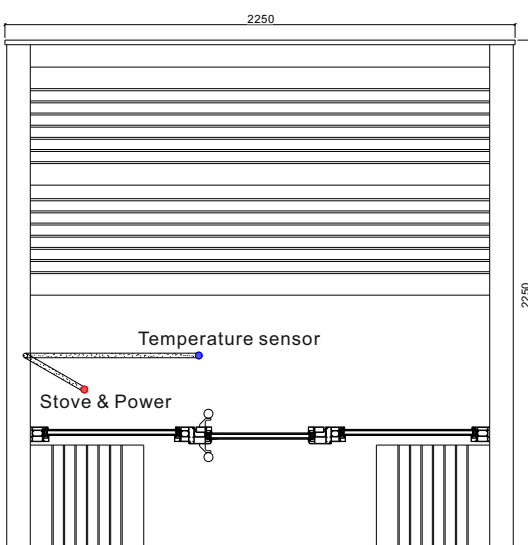

# Montage eines Holzofens

## Nutzung eines Holzofens

Die Nutzung eines Holzofens ist nur beim Modell Cube X2 möglich, da es über ausreichend Platz für die Installation und den sicheren Betrieb eines Holzofens verfügt. Bei den Modellen X1 und X3 ist die Verwendung eines Holzofens nicht möglich, da der verfügbare Platz dafür nicht ausreicht. Bitte beachten Sie diese Einschränkungen, um eine sichere Nutzung Ihres Produkts zu gewährleisten.

Um einen Holzofen zu nutzen, ist es notwendig, ein Loch für den Schornstein durch das Dach zu bohren. Wir empfehlen Ihnen, dabei sorgfältig die Anleitungen des Ofens und des Schornsteins zu beachten, um eine korrekte Installation sicherzustellen. Bitte beachten Sie außerdem die Rahmenstruktur des Cube X2 auf Seite 9, um sicherzustellen, dass die Installation des Schornsteins mit der Struktur des Cubes nicht beeinträchtigt.

Zudem sollten Sie sich mit der Anleitung zur Abdichtung des Schornsteins mittels eines Regenkragens vertraut machen, um eine korrekte Installation sicherzustellen.

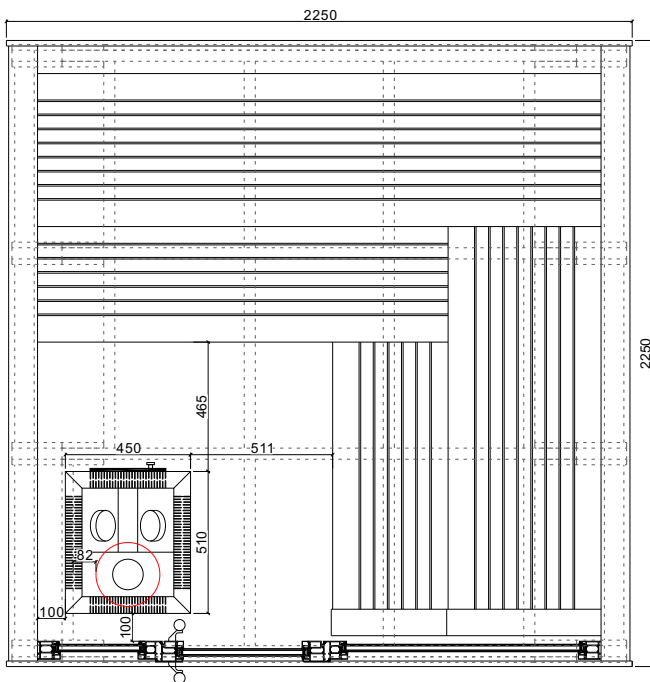

## Montage ohne Hitzeschutzwand

Beachten Sie bei der Installation des Holzofens ohne Hitzeschutzwand, dass er einen Sicherheitsabstand von 100mm zur Holzwand einhalten muss. Achten Sie dabei auch auf die Ausrichtung des Ofens, die Feuerstelle muss zur hinteren Sitzbank hin ausgerichtet sein.

Es ist wichtig, den Holzofen nicht direkt auf dem Holzboden aufzustellen, da dadurch ein hohes Brandrisiko entsteht. Stattdessen muss unter dem Ofen eine geeignete Schutzunterlage montiert werden, um den Boden vor der Hitze des Ofens zu schützen. So vermeiden Sie nicht nur ein potentielles Brandrisiko, sondern gewährleisten auch eine sichere und effiziente Nutzung des Holzofens.

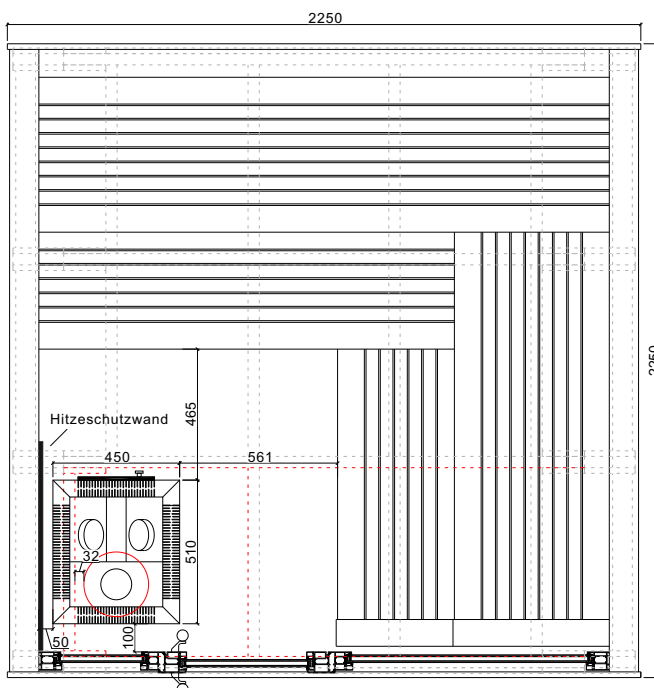

## Montage mit Hitzeschutzwand

Wenn an der Holzwand eine geeignete Hitzeschutzwand (nicht im Lieferumfang enthalten) montiert wird, kann der Sicherheitsabstand zur Wand auf 50 mm reduziert werden.

Es ist auch in diesem Fall wichtig, die Feuerstelle zur hinteren Sitzbank auszurichten und eine passende Schutzunterlage zu verwenden, um den Boden vor der Hitze des Holzofens zu schützen.

## Use of a wood stove

The use of a wood stove is only possible with the Cube X2 model, as it has sufficient space for the installation and safe operation of a wood stove. With the X1 and X3 models, the use of a wood-burning stove is not possible because there is not enough space for it. Please note these restrictions to ensure safe use of your product.

In order to use a wood stove, it is necessary to drill a hole through the roof for the chimney. We recommend that you carefully follow the stove and chimney instructions to ensure correct installation. Also, please refer to the Cube X2 frame structure on page 9 to ensure that the installation of the chimney does not interfere with the structure of the Cube.

You should also familiarize yourself with the instructions for sealing the chimney with a rain collar to ensure correct installation.

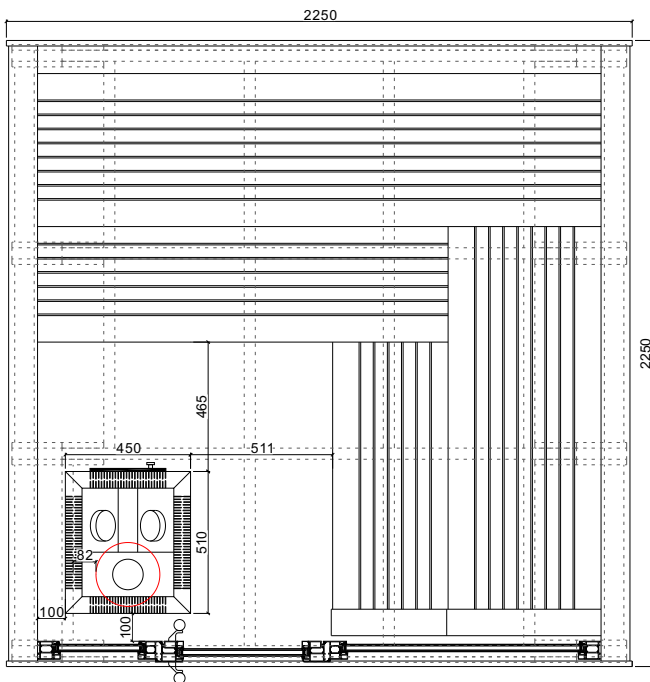

### Without heat protection wall

When installing the wood-burning stove without a heat protection wall, note that it must maintain a safety distance of 100mm from the wooden wall. Also pay attention to the alignment of the stove, the fireplace must be aligned to the rear bench seat.

It is important not to place the wood stove directly on the wooden floor as this creates a high risk of fire. Instead, a suitable protective pad must be fitted under the stove to protect the floor from the heat of the stove. In this way you not only avoid a potential risk of fire, but also ensure safe and efficient use of the wood stove.

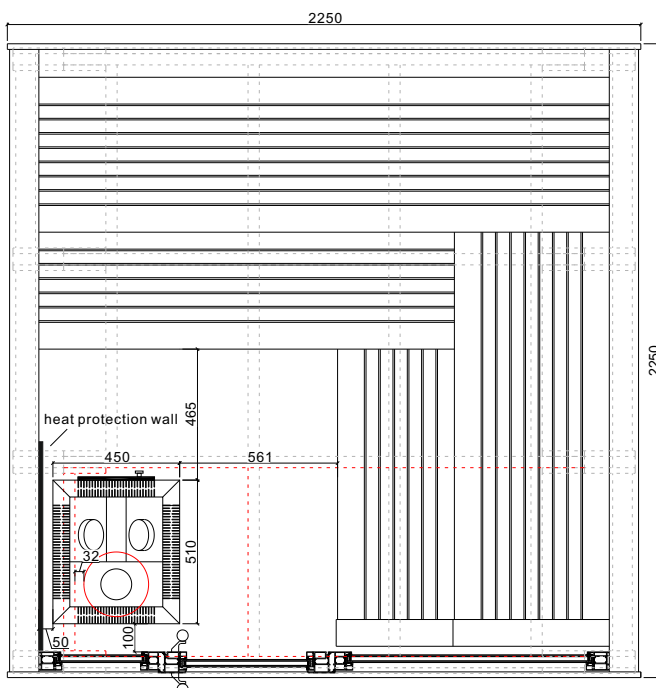

### With heat protection wall

If a suitable heat protection wall (not included in the scope of delivery) is mounted on the wooden wall, the safety distance to the wall can be reduced to 50 mm.

It is also important in this case to face the fire pit towards the rear bench seat and to use a suitable protective mat to protect the floor from the heat of the wood stove.

**EAGO Deutschland GmbH**

Auf dem Großen Damm 13-17  
47546 Kalkar

Telefon +49(0)2824-80686-0

Fax +49(0)2824-80686-29

E-Mail [info@eago-deutschland.de](mailto:info@eago-deutschland.de)